

## Installation instructions for hold open arms Notice d'installation du Mécanisme de maintien de porte ouverte

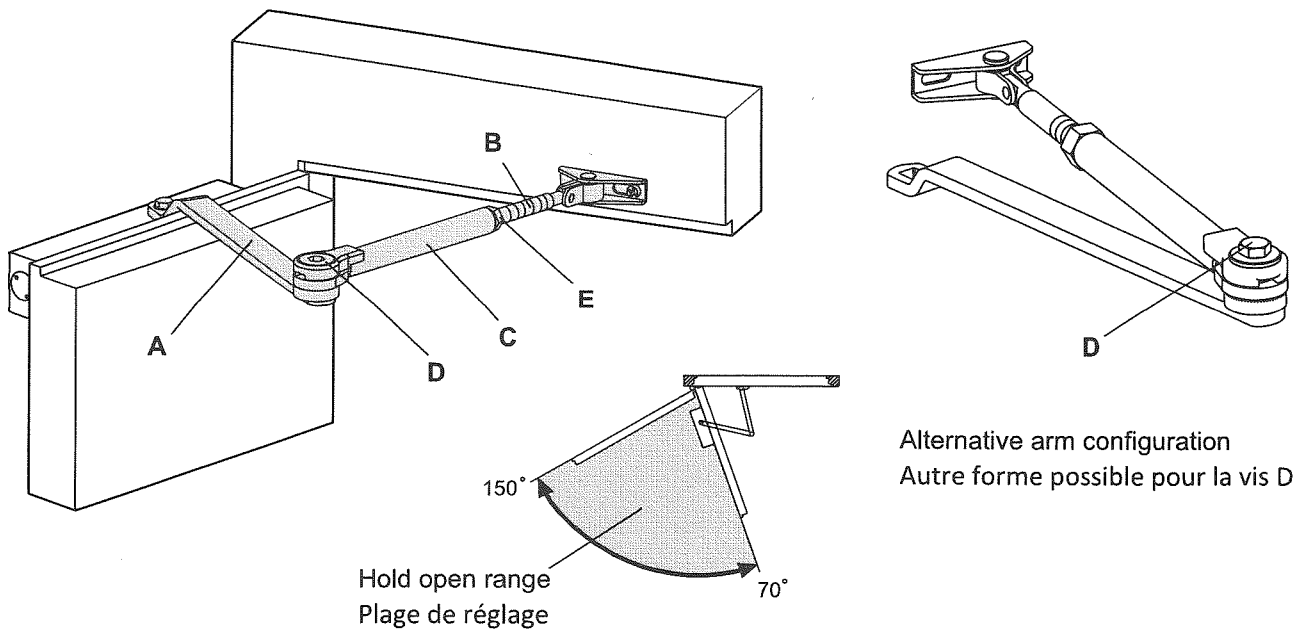

**NOTE :** For fixing positions refer to standard fixing instruction supplied with product

**NOTA :** Pour la fixation du mécanisme, se référer à la notice de pose fournie avec le ferme porte

### Setting arm position

- 1) Fix closer mechanism to door / frame (see separate instruction / template)
- 2) Remove bolt **D** and separate arms
- 3) Fit main arm to closer and secondary arm to frame / door
- 4) Set arm angle by rotating tube **C**
- 5) Re-connect arm, fully tighten bolt **D** and nut **E**

### Réglage des bras

- 1) Fixez le mécanisme de fermeture sur la porte (voir notice et gabarit joints)
- 2) Enlevez la vis **D** et séparez les bras
- 3) Fixez le bras principale sur le mécanisme de fermeture et le second bras sur le bâti
- 4) Ajustez la longueur par rotation du tube **C**
- 5) Assemblez les 2 bras en remontant la vis **D** et bloquez l'écrou **E**

### Adjusting hold open angle

- 1) Engage hold open function
- 2) Loosen bolt **D**
- 3) Open door to required hold open angle
- 4) Securely tighten bolt **D**

### Réglage de l'angle d'ouverture

- 1) Assurez vous que le mécanisme fonctionne correctement
- 2) Desserrez la vis **D**
- 3) Ouvrez la porte jusqu'à l'angle d'ouverture souhaité
- 4) Resserrez vis **D**

### Adjusting hold open force

- 1) Separate **B** and **C**
- 2) Turn slotted screw **F** to increase or decrease spring strength
- 3) Set arm as detailed above and check hold open function

### Réglage de la force d'ouverture

- 1) Séparez les éléments **B** et **C**
- 2) Tournez la vis **F** afin d'augmenter ou de réduire la force d'ouverture
- 3) Refixez le bras selon le schéma ci-dessus et vérifiez le fonctionnement du mécanisme

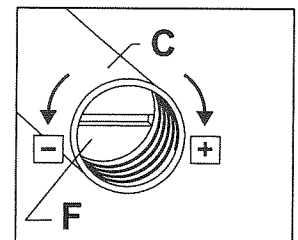

## WARNING



Door closer power # 1 & 2 and those fitted with mechanical hold open devices must not be installed on fire / smoke doors

## ATTENTION

Les ferme portes de Force 1 et 2 et ceux équipés du mécanisme d'ouverture de porte ne peuvent pas être installés sur des portes coupe feu / coupe fumée