

## IN.05.500

**Conjunto completo de pivot para portas de batente ou "vai-vem". Sistema de ajuste 3D. Totalmente fabricado em aço inoxidável. Com rolamentos no pivot inferior e superior. Patente internacional /**

Complete set of pivot for single or double action doors / 3D adjustment system. All components in stainless steel. With bearings in the upper and lower pivot. International patent /

Juego completo de pivote para puertas de batiente o doble acción. Con sistema de ajuste 3D. Completamente fabricado en acero inoxidable. Con rodamientos en el pivote superior e inferior. Patente Internacional.

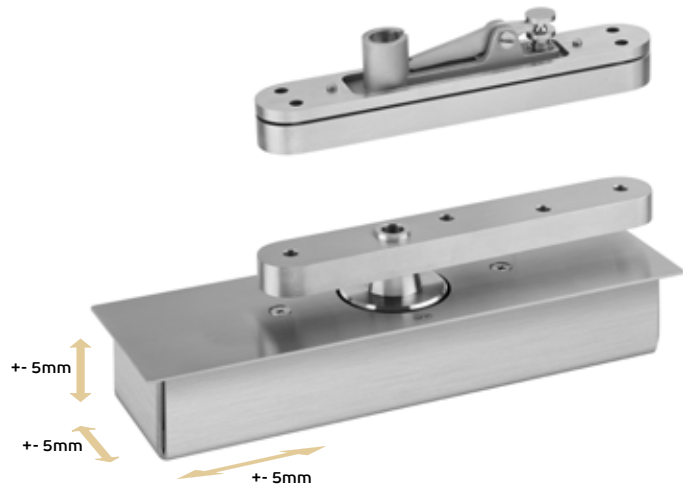

MATERIAL: EN 1.4301 / AISI 304

ACABAMENTO / FINISH / ACABADO: SATINADO / SATIN

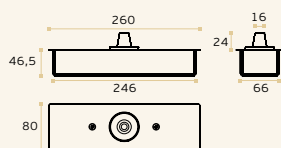
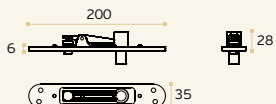
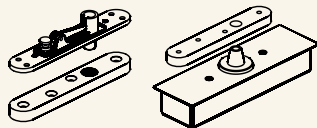

**1. Corpo em aço inoxidável feito por injeção /** Stainless steel body made by investment casting /  
Cuerpo en acero inoxidable hecho por microfundición.

**2. Sistema de eixo basculante que permite uma fácil instalação da porta /** Lever shaft system that allows easy installation of the door / Sistema de eje con palanca que permite una fácil instalación de la puerta. /

**3. Rolamento de agulhas no eixo superior, garante um funcionamento perfeito na rotação da porta /** Needle bearing on the upper shaft, ensures perfect functioning of the door in the rotation / Rodamiento de agujas en el eje superior, asegura un perfecto funcionamiento de la puerta en la rotación.

**4. Bases de fixação reforçadas para garantir uma fixação forte à porta e ao superior /** Reinforced fixing bases to ensure a strong attachment to the door and top frame / Bases de fijación reforzadas para asegurar un fuerte apego a la puerta y el marco superior.

**5. Tampa em aço inoxidável de 2mm. Permite o acesso ao interior da caixa para afinação da porta sem ser necessário retirá-la /** Stainless steel cover with 2 mm. Allows access to the interior of the box to adjust the door without having to remove it / Tapa de acero inoxidable de 2mm. Permite el acceso al interior de la caja para ajustar la puerta sin tener que quitarla.

**6. Furação que permite passar um cabo elétrico pelo interior da porta /** Drilling that allows passing an electric cable through the door / Taladro que permite que pase un cable eléctrica a través de la puerta.

**7. Rolamento angular de alta precisão e capacidade. Elimina folgas e garante um trabalhar muito suave e silencioso /** High precision and capacity tapered roller bearing. Eliminates gaps and ensures a very smooth and quiet function / Rodamiento angular de alta precisión y capacidad. Elimina holguras y garantiza un trabajo muy suave y silencioso.

**8. Sistema de ajuste 3D. Permite ajustar a posição do pivot nos 3 eixos /** 3D adjustment system. Allows to adjust the position of the pivot in 3 axes / Sistema de ajuste 3D. Permite ajustar la posición del pivote en 3 ejes.

**9. "O-ring" para selar a caixa de rolamentos, garante que o lubrificante se mantém no interior /** "O-ring" to seal the bearing housing, ensures that the lubricant remains within / "O-ring" para sellar el alojamiento del cojinete, asegura que el lubricante se mantiene dentro.

**10. Caixa para embutir no pavimento em aço inoxidável /** Box to embed the pavement made in stainless steel / Caja de embutir en el pavimento en acero inoxidable.

